

Istruzioni Di Montaggio - Instrucciones de montaje - Montageanleitung - Assembling Instructions - Instructions de Montage - Montagehandleiding

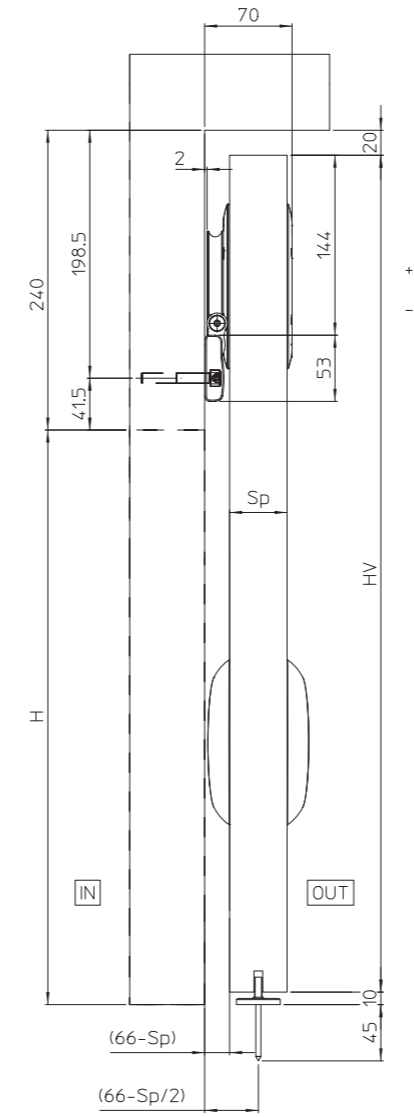

FORATURA MANIGLIA LEGNO - MECANIZADO MANILLA MADERA
BOHRUNG GRIFF FÜR HOLZ - WOOD-HANDLE PERFORATION
PERÇAGE POUR POIGNÉE PORTE EN BOIS - HOUT-HANDVAT VOORBEREID

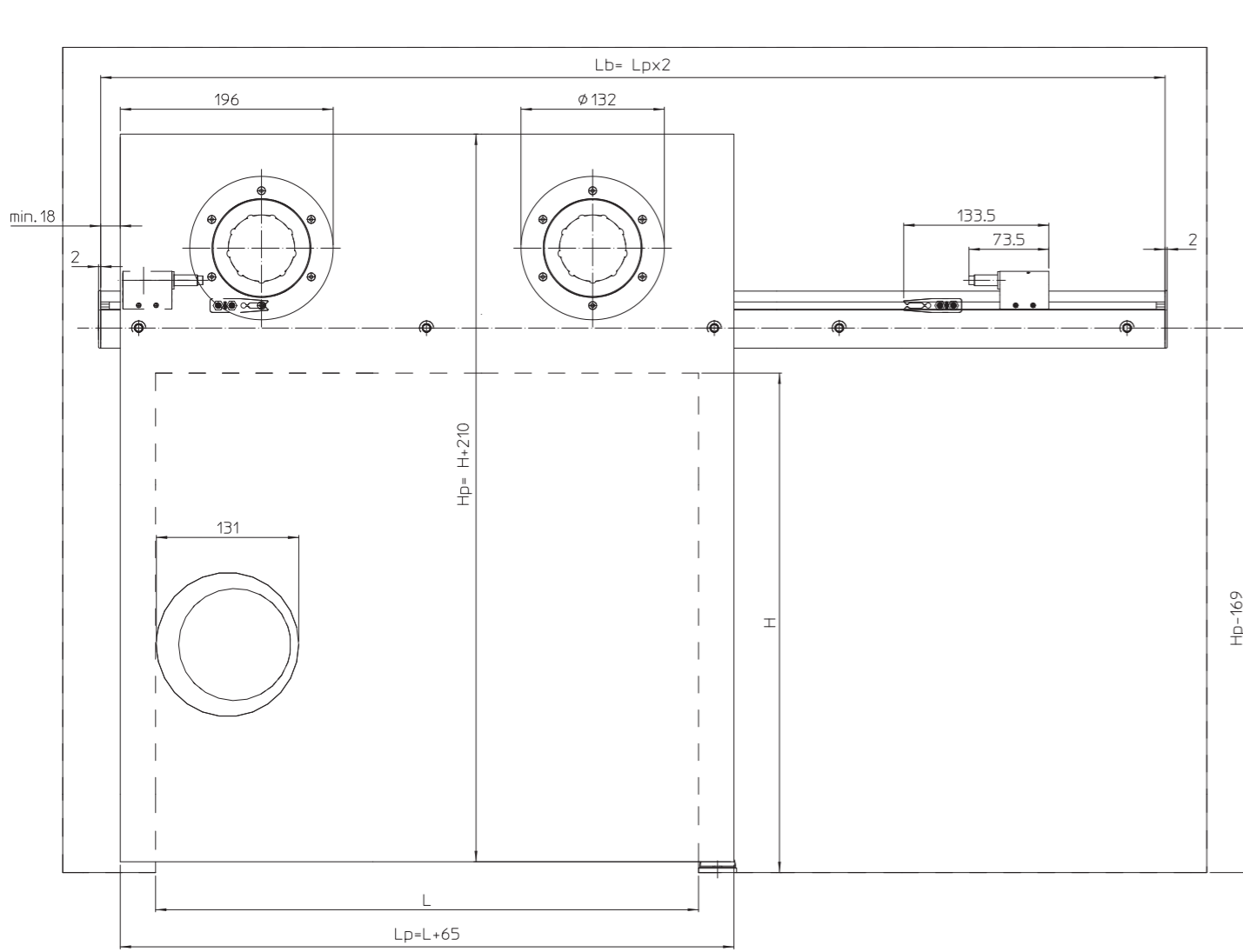
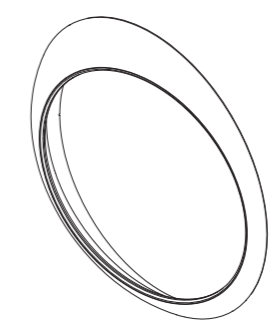
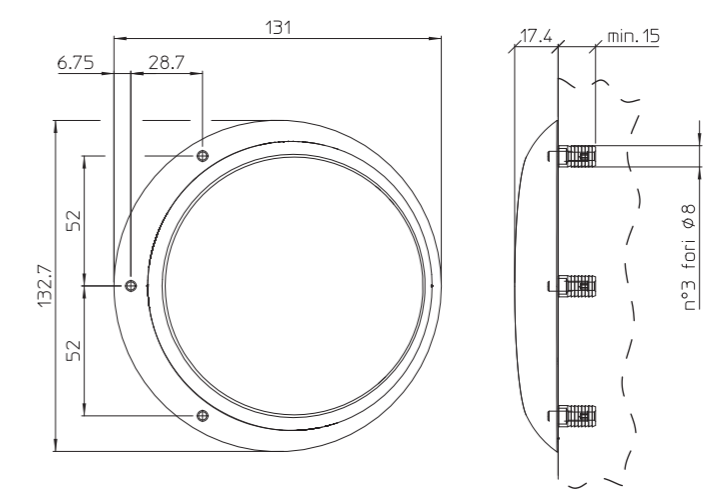

Maniglia - Manilla
Griff - Handle
Poignée - Handvat

Legenda:
L= Larghezza di passaggio (mm)
H= Altezza di passaggio (mm)
Lp= Larghezza pannello (mm) = L+65
Hp= Altezza pannello (mm) = H+210
Sp= Spessore pannello (mm) = max 46 / min. 40
Lb= Lunghezza binario (mm) = Lp x2
Portata massima sistema 120 Kg.
NOTE:
- È pura responsabilità dell'installatore il fissaggio del sistema.
- Per l'installazione si consiglia di consultare il proprio fornitore di sistemi di fissaggio.
- Fare attenzione alla realizzazione dei fori del nasello.

Legenda:
L= Anchura de paso (mm)
H= Altura de paso (mm)
Lp= Anchura panel (mm) = L+65
Hp= Altura panel (mm) = H+210
Sp= Espesor panel (mm) = max 46 / min. 40
Lb= Largo guía (mm) = Lp x2
Portada máxima sistema: 120 Kgs.
NOTAS:
- La responsabilidad de la colocación del sistema es a cargo del instalador.
- Para la instalación, se aconseja consultar con el proveedor cuales son los sistemas de fijación más indicados.
- Tener particular cuidado a la hora de hacer los agujeros en el cristal.

Legenda:
L= Durchgangslichtbreite (mm)
H= Durchgangshöhe (mm)
Lp= Türblattbreite (mm) = L+65
Hp= Türblatthöhe (mm) = H+210
Sp= Türblattdicke (mm) = max 46 / min. 40
Lb= Schienenlänge (mm) = Lp x2
Max. Tragkraft des Systems 120 Kg
Anmerkungen:
- Der Installateur ist für die Befestigung des Systems verantwortlich.
- Zur Installation wird die Beratung des eigenen Lieferanten für Befestigungsbeschläge empfohlen.
- Die Bohrungen für die Bodenführung mit Sorgfalt durchführen.

Legenda:
L= Passage opening width (mm)
H= Passage opening height (mm)
Lp= Panel width (mm) = L+65
Hp= Panel height (mm) = H+210
Sp= Panel thickness (mm) = max 46 / min. 40
Lb= Track length (mm) = Lp x2
Max. Capacity of the system 120 kg
Remarks:
- The technician is responsible for the mounting of the system.
- We recommend to consult the own supplier for the installation systems.
- Caution when making the drilling of the holes for the lower guide.

Legenda:
L= Largeur vide de passage (mm)
H= Hauteur vide de passage (mm)
Lp= Largeur vantail (mm) = L+65
Hp= Hauteur vantail (mm) = H+210
Sp= Epaisseur vantail (mm) = max 46 / min. 40
Lb= Longueur rail (mm) = Lp x2
Portée max. du système 120 kg.
Remarques:
- La responsabilité de la fixation du système est du monter.
- Pour l'installation on recommande de consulter le propre fournisseur pour le fixation des systèmes de fixations.
- Faire les perçages pour la guide au sol avec attention.

Legenda:
L= Dagmaat breedte (mm)
H= Dagmaat hoogte (mm)
Lp= Paneel breedte (mm) = L+65
Hp= Paneel hoogte (mm) = H+210
Sp= Paneel dikte (mm) = max 46 / min. 40
Lb= Rail lengte (mm) = Lp x2
Max. belasting van het systeem 120 kg.
Opmerkingen:
- De monteur is verantwoordelijk voor de montage van het systeem.
- Wij adviseren u bij vragen over montage, contact op te nemen met uw eigen leverancier.
- Boor voorzichtig gaten in de vloer voor de ondergeleider.

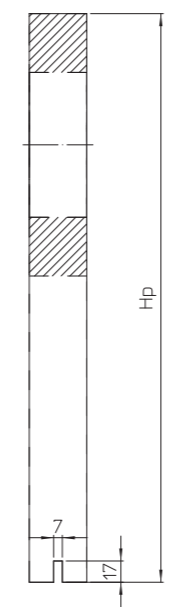
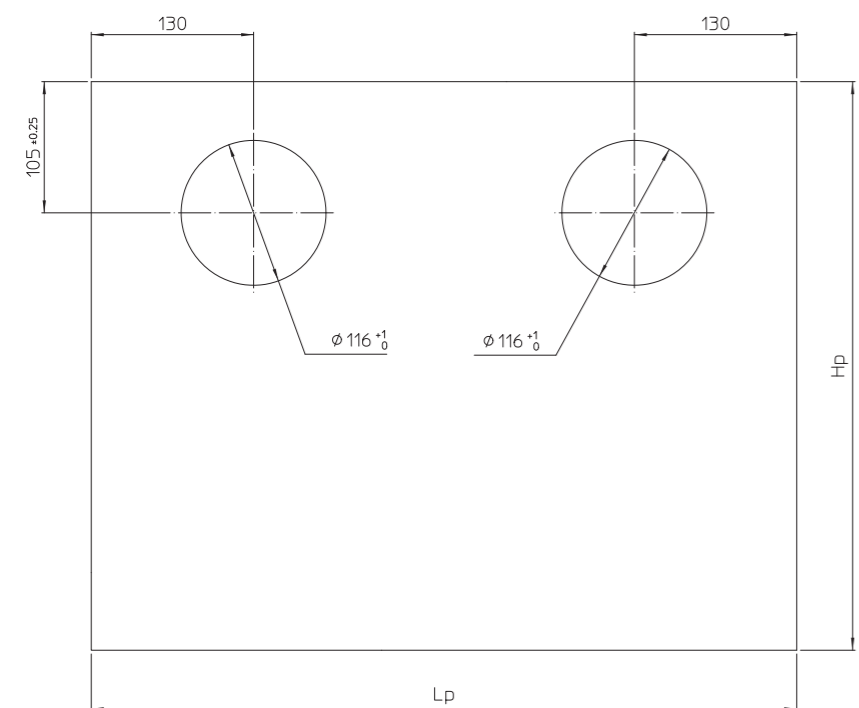

Guida inferiore legno - Guía inferior madera
Bodenführung für Holz - Wood-lower guide
Guide inférieure bois - Hout-ondergeleider

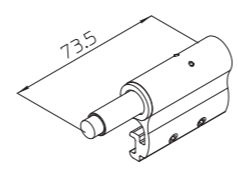

Freno legno dx - Freno madera der
Stopper für Holz RE - Wood-brake right
Frein droit bois - Hout-rem rechts

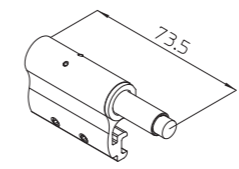

Freno legno sx - Freno madera izq
Stopper für Holz LI - Wood-brake left
Frein gauche bois - Hout-rem links

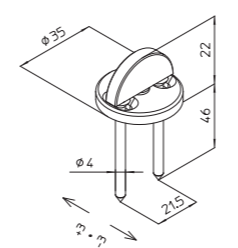

Tappo sx - Tapón izq
Kappe LI - Cap left
Cache gauche - Afdekkap links

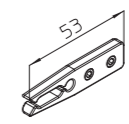

Freno di blocco - Freno tope
Blockierstopper - Block brake
Frein de blocage - Rem blok

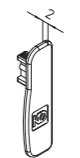

Tappo dx - Tapón der
Kappe RE - Cap right
Cache droite - Afdekkap rechts

Istruzioni Di Montaggio - Instrucciones de montaje - Montageanleitung - Assembling Instructions - Instructions de Montage - Montagehandleiding

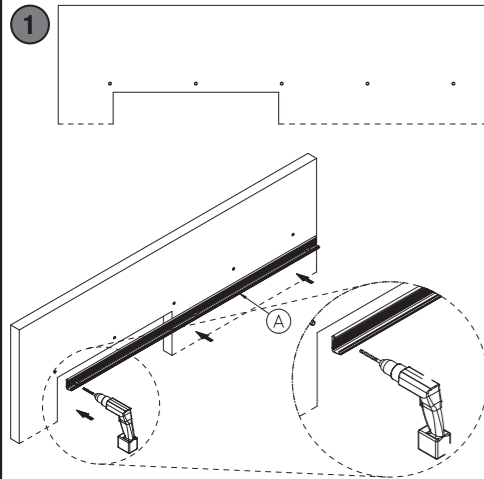

1 *Eseguire le forature per tasselli adeguati al tipo di muro. Utilizzare il binario come maschera di foratura. In funzione della lunghezza del binario varia il numero di forature.
*Taladrar en función de los tacos adecuados al tipo de pared. Utilizar la guía como plantilla para perforar. Según el tamaño de la guía varía el número de agujeros.
*Bohrungen für die der Mauerart entsprechenden Dübel vornehmen. Laufschiene als Bohrschablone verwenden. Je nach Länge der Laufschiene ändert sich die Anzahl der durchzuführenden Bohrungen.
*Make the drilling for the correct bolts required by the wall. Use the drilled track as template to point exactly where to drill the wall. The number of drilling is related to the length of the track.
*Perçer pour chevilles convenables au type de mur. Utiliser le rail comme gabarit de perçage. Le numéro des trous dépend de la longueur du rail.
*Boring uitvoeren voor pluggen, aangepast aan het type muur. De bovenrail als boorsjabloon gebruiken. In functie van de lengte van de rail varieert het aantal boringen.

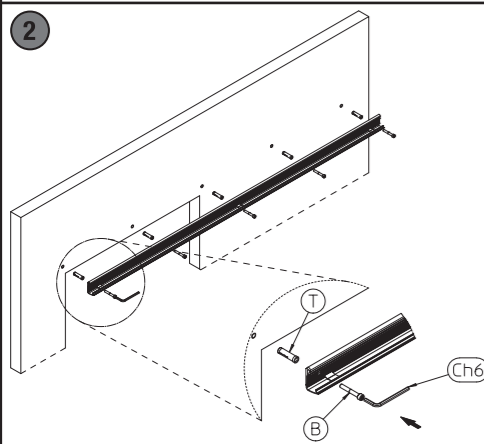

2 *Inserire i tasselli (T). Bloccare il binario (A) avvitando la vite (B).
*Insertar los tacos (T). Fijar la guía (A) apretando el tornillo (B).
*Dübel (T) einfügen. Schiene (A) blockieren indem Schraube (B) festgezogen wird.
*Insert the screw anchors (T). Block the track (A) by screwing in the screw (B).
*Insérer les chevilles (T). Bloquer le rail (A) en vissant la vis (B).
*Plaats de schroef ankers (T) blokkeer de rail (A) door de schroef te bevestigen (B).

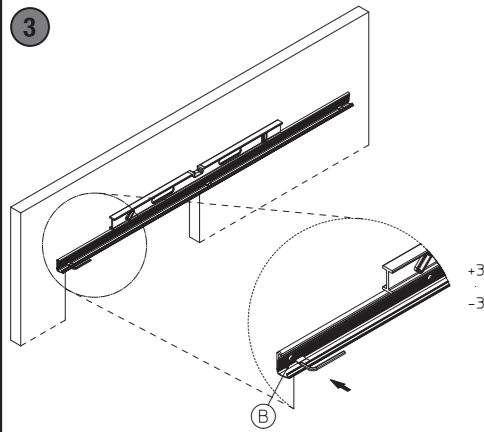

3 *Posizionare in bolla il binario (A). Serrare le viti (B).
*Colocar a nivel la guía (A). Apretar los tornillos (B).
*Schiene (A) waagrecht im Lot positionieren. Schrauben (B) festziehen.
*Level the track (A). Tighten the screws (B).
*Mettre à niveau le rail (A). Serrer les vis (B).
*Stel de rail (A). Draai de schroef aan (B).

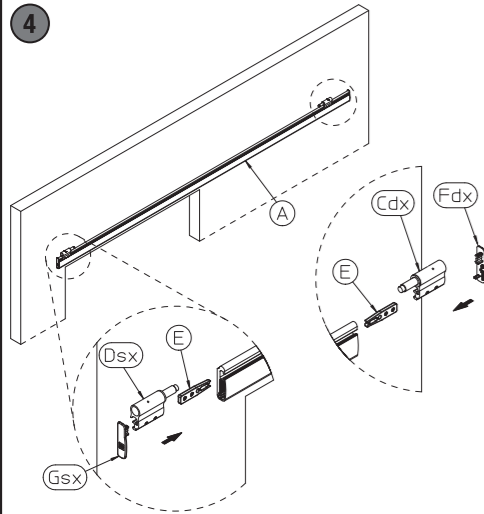

4 *Inserire i freni (Cdx), (Dsx), i freni blocco (E) e i tappi (Fdx), (Gsx), dall'estremità del binario (A) rispettando le sequenze raffigurate.
*Insertar los frenos (Cdx), (Dsx), los frenos tope (E) y los tapones (Fdx), (Gsx), por la extremidad de la guía (A) respetando las secuencias indicadas.
*Stopper (Cdx), (Dsx), Blockierstopper (E) und Kappen (Fdx), (Gsx), vom Schienenende (A) einfügen. Bitte die abgebildeten Sequenzen beachten.
*Insert the brakes (Cdx), (Dsx), the block brakes (E) and the caps (Fdx), (Gsx), from the end of the track (A) by respecting the described sequences.
*Insérer les freins (Cdx), (Dsx), les frein de blocage (E) et les caches (Fdx), (Gsx), en partant de l'extrémité du rail (A) en respectant les séquences illustrées.
*Bevestig de rem as (Cdx), (Dsx), de remblokken (E) en de kap (Fdx), (Gsx) vanaf het einde van de rail (A) met inachtneming van de aangegeven interval.

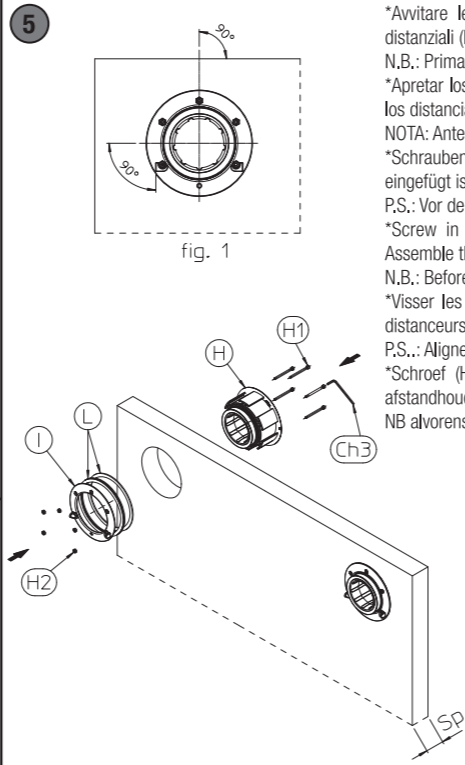

5 *Avvitare le viti (H1) sul dado (H2) inserito sulla piastra (I). Montare i distanziali (L) a seconda dello spessore (Sp).
N.B.: Prima di serrare allineare (H), vedi (fig.1).
*Apretar los tornillos (H1) en la tuerca (H2) colocada en la placa (I). Montar los distanciadores (L) en función del espesor (Sp).
NOTA: Antes de apretar, alinear (H), ver (fig.1).
*Schrauben (H1) an der Mutter (H2) anschrauben, die in die Platte (I) eingefügt ist. Je nach Dicke (Sp) die Distanzstücke (L) einbauen.
P.S.: Vor dem Festziehen bitte (H) ausloten, siehe Abb. 1.
*Visser les vis (H1) sur l'écrou (H2) inséré sur la plaque (I). Monter les distanceurs (L) selon l'épaisseur (Sp).
P.S.: Aligner avant de serrer (H), voir fig. 1.
*Schoef (H1) op de moer (H2), bevestigd op de plaat (I). Monteer de afstandhouder (L) volgens de aangegeven dikte (Sp).
NB alvorens te bevestigen, monteer (H) zie fig 1.

Sp	Distanziale (1 mm) Distanciadores (1 mm) Zwischenstück (1 mm) Spacer (1 mm) Raccord (1 mm) Afstandhouder (1 mm)	Distanziale (2 mm) Distanciadores (2 mm) Zwischenstück (2 mm) Spacer (2 mm) Raccord (2 mm) Afstandhouder (2 mm)
40	n° 1	n° 3
42	n° 1	n° 2
44	n° 1	n° 1
46	n° 1	

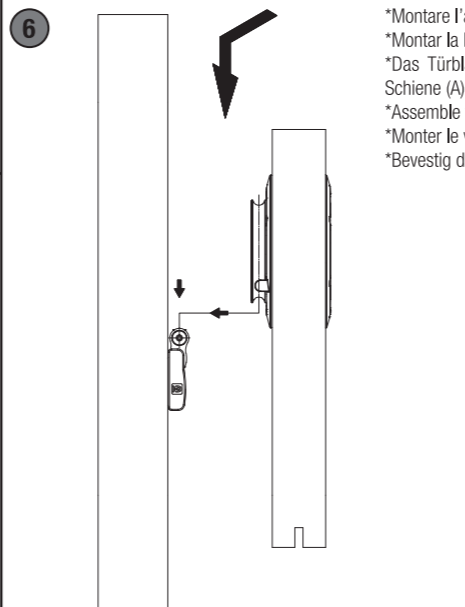

6 *Montare l'anta appoggiando le ruote del carrello (G) sopra il binario (A).
*Montar la hoja apoyando las ruedas del carro (G) en la guía (A).
*Das Türblatt einbauen indem die Räder des Laufwagens (G) auf die Schiene (A) gelegt werden.
*Assemble the door by resting the wheels of the roller (G) on the track (A).
*Monter le vantail en appuyant les roues du chariot (G) sur le rail (A).
*Bevestig de deur door de loopwielen (G) op de rail te plaatsen (A).

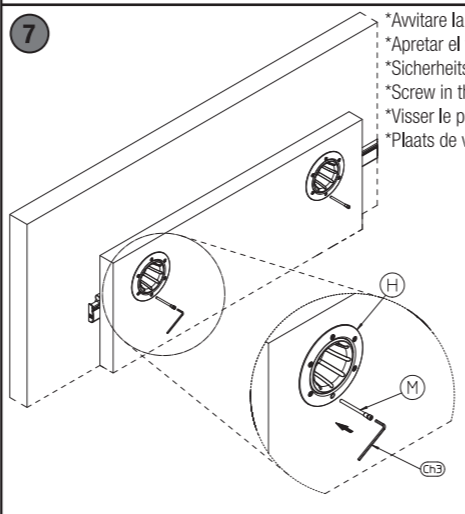

7 *Avvitare la vite di sicurezza (M) sul carrello (H).
*Apretar el tornillo de seguridad (M) en el carro (H).
*Sicherheitsschraube (M) auf dem Laufwagen (H) anziehen.
*Screw in the safety screw (M) on the roller (H).
*Visser le pivot de sécurité (M) sur le chariot (H).
*Plaats de veiligheids schroef (M) op de roller (H).

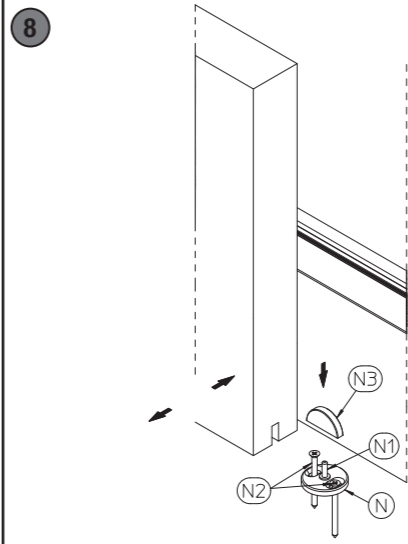

8 *Posizionare l'anta a piombo e fissare la guida inferiore (N) con le viti (N2).
Inserire sul perno della guida (N1) la lunetta (N3).
*Colocar la hoja a plomo y fijar el guiador inferior (N) mediante los tornillos (N2). Insertar en el perno de la guía (N1) el elemento (N3).
*Das Türblatt ausgelotet positionieren und die Bodenführung (N) mit den Schrauben befestigen (N2). Auf dem Stift der Führung (N1) den Halbmond (N3) einfügen.
*Place the door perpendicularly and fix the lower guide (N) with the screws (N2). Insert on the pivot of the guide (N1) the lunette (N3).
*Mettre le vantail à plomb et fixer la guide inférieure (N) avec le vis (N2). Insérer sur le pivot de la guide (N1) la demi-lune (N3).
*Plaats de deur in lijn en bevestig de ondergeleider (N) met schroeven (N2). Plaats draaideel van de geleider (N1) en (N3).

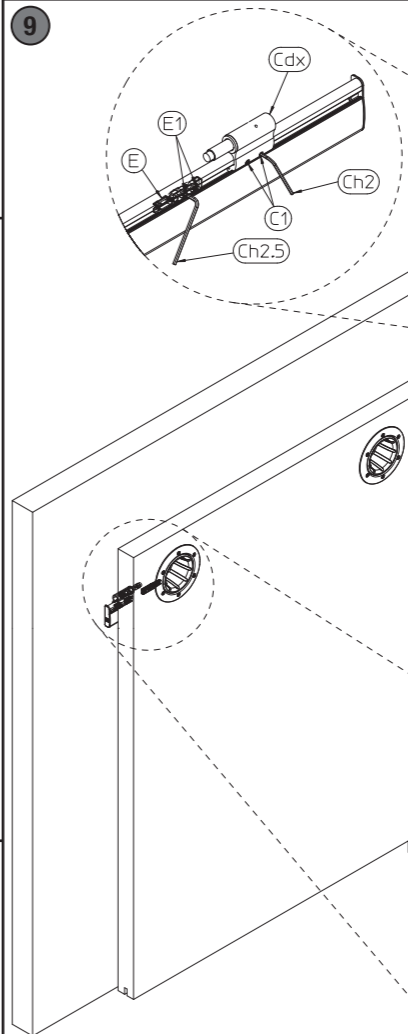

9 *Regolare i freni (Cdx e Dsx) e bloccare avvitando i grani (C1 e D1).
Regolare il freno blocco (E) avvitando i grani (E1).
*Regular los frenos (Cdx y Dsx) y bloquear apretando los espárragos (C1 y D1). Regular el freno tope (E) apretando los espárragos (E1).
*Stopper (Cdx e Dsx) und blockieren indem die Stifte (C1 und D1) verschraubt werden.
Blockierstopper (E) einstellen indem die Stifte (E1) verschraubt werden.
*Adjust the brakes (Cdx e Dsx) and block by screwing the grains (C1 and D1). Adjust the block brake (E) by screwing the grains (E1).
*Régler les freins (Cdx e Dsx) et les bloquer en serrant les vis (C1 e D1). Régler le frein de blocage (E) en serrant les vis (E1).
*Stel de rem (Cdx) en (Dsx) en blokkeer door aandraaien van (C1) en (D1). Bevestig remblok (E) door schroeven van (E1).