

# REGULACJA ZAWIASÓW KOMBI HYBRID K1019



## REGULACJA PIONOWA



Odkręć śrubę blokującą **A** we wszystkich zawiasach na skrzydle drzwiowym



Ustaw ręcznie skrzydło drzwi **P** w taki sposób, aby uzyskać niezbędną wysokość



Przykręć śrubę blokującą **A** we wszystkich zawiasach (z maksymalną siłą 4 Nm)

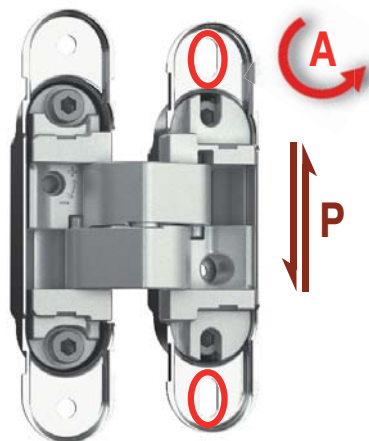

## REGULACJA POZIOMA



Obracaj śruby **B**

Uwaga: wykonuj jednakowe obroty obiema śrubami

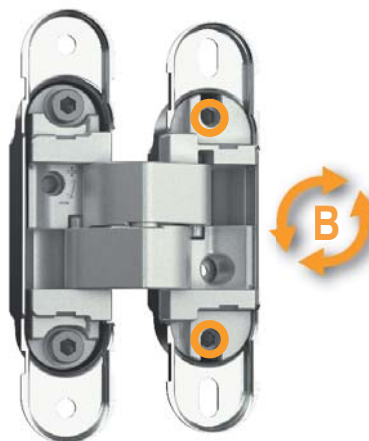

## REGULACJA GŁĘBOKOŚCI



Odkręć śrubę blokującą **C** we wszystkich zawiasach na skrzydle drzwiowym



Obracaj śrubę **D**



Przykręć śrubę blokującą **C** we wszystkich zawiasach (z maksymalną siłą 4 Nm)

