

# DINFIR3

## Controserratura

Istruzioni per l'installazione e la manutenzione da consegnare all'utilizzatore  
*Assembling and maintenance instructions to be delivered to the user*  
 Instructions de montage et d'entretien à remettre à l'utilisateur  
 An den Benutzer auszuhändigende Montage- und Wartungsanleitung  
 Instrucciones para la instalación y el mantenimiento para entregar al usuario

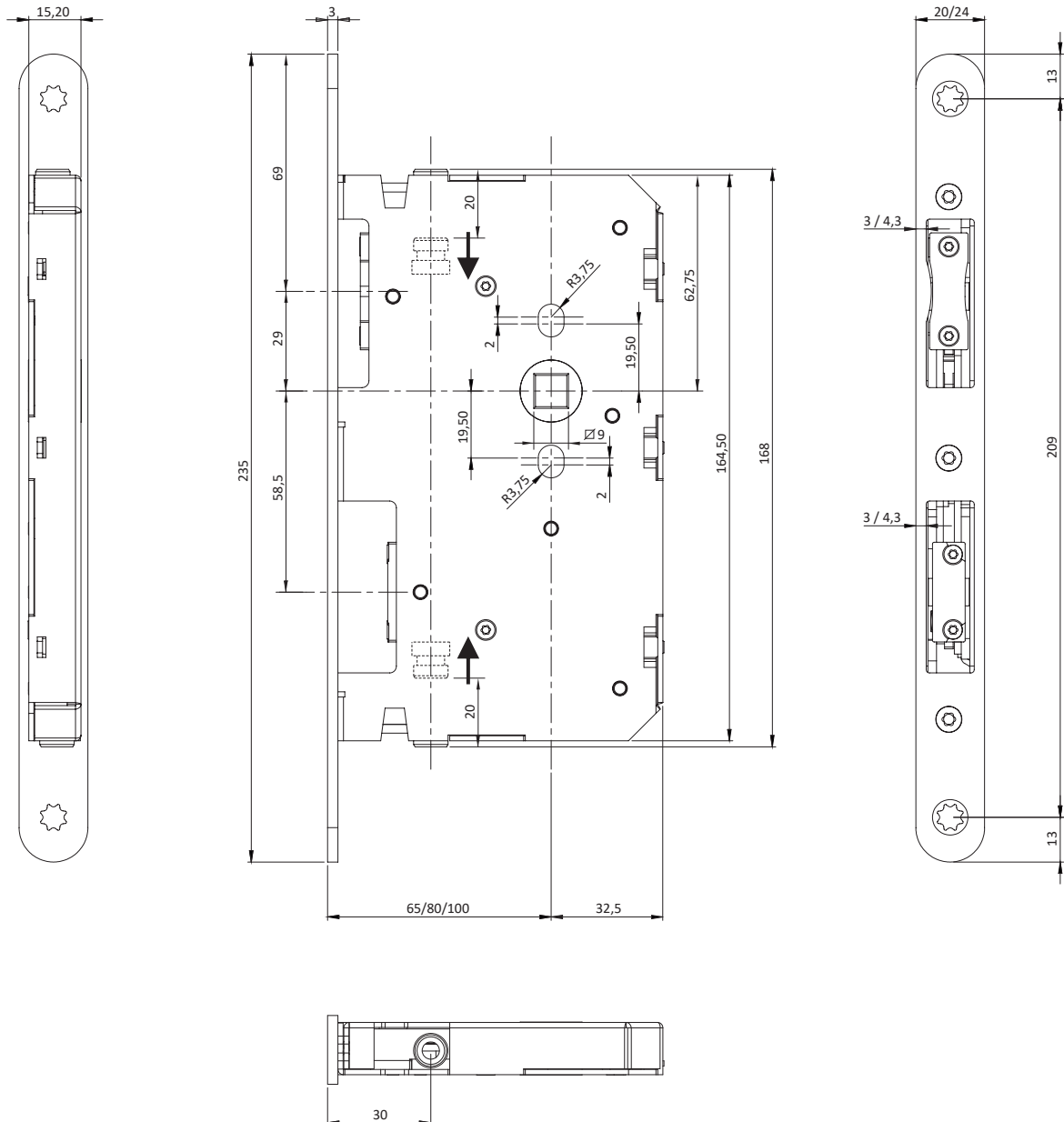

**Normativa**  
 Le serrature vengono definite destre DX o sinistre SX, secondo le indicazioni della normativa DIN 107: «Una porta si definisce *destra DX* o *sinistra SX* quando, nel verso di apertura, le cerniere si trovano rispettivamente a *destra* o a *sinistra*»

**Standard**  
 Locks are defined as right-handed to the right or left-handed to the left in accordance with DIN 107: «A door is defined as right-handed to the right or left-handed to the left when the hinges are to the right or left in the direction of opening.»

**Standard**  
 Les serrures sont définies comme étant à droite à droite ou à gauche à gauche selon la norme DIN 107 : «Une porte est définie comme étant à droite à droite ou à gauche à gauche si les charnières sont à droite ou à gauche dans le sens de l'ouverture.»

**Standard**  
 Die Schlösser sind nach DIN 107 als rechtsdrehend rechts oder linksdrehend links definiert: «Eine Tür ist als rechtsdrehend rechts oder linksdrehend links definiert, wenn die Bänder in Öffnungsrichtung rechts oder links sind.»

**Estándar**  
 Las cerraduras se definen como derechas a la derecha o izquierdas a la izquierda de acuerdo con la norma DIN 107: «Una puerta se define como derecha a la derecha o izquierda a la izquierda si las bisagras están a la derecha o a la izquierda en la dirección de apertura.»

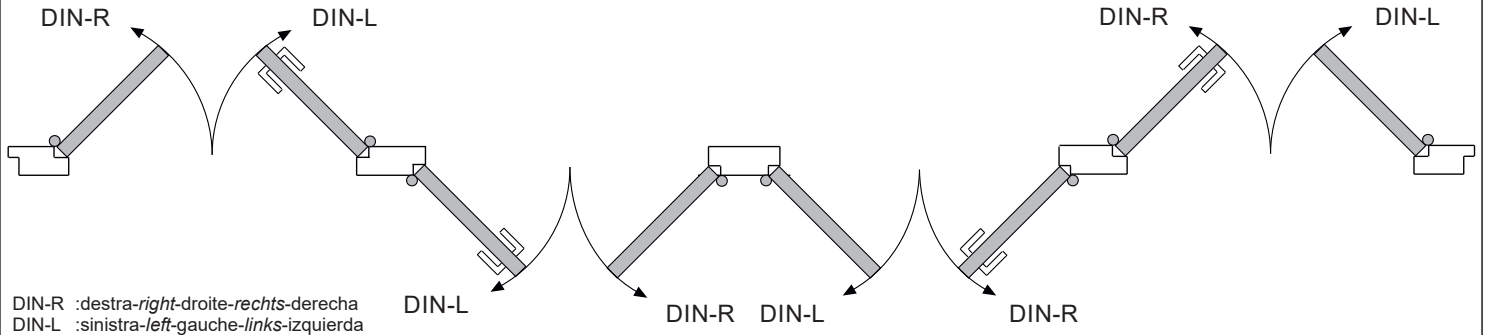

Disponibile sul catalogo l'elenco completo degli accessori abbinabili.  
 A full list of matching accessories is available in the catalogue.  
 Une liste complète des accessoires assortis est disponible dans le catalogue.  
 Eine vollständige Liste des passenden Zubehörs finden Sie im Katalog.  
 La lista completa de accesorios a juego está disponible en el catálogo.

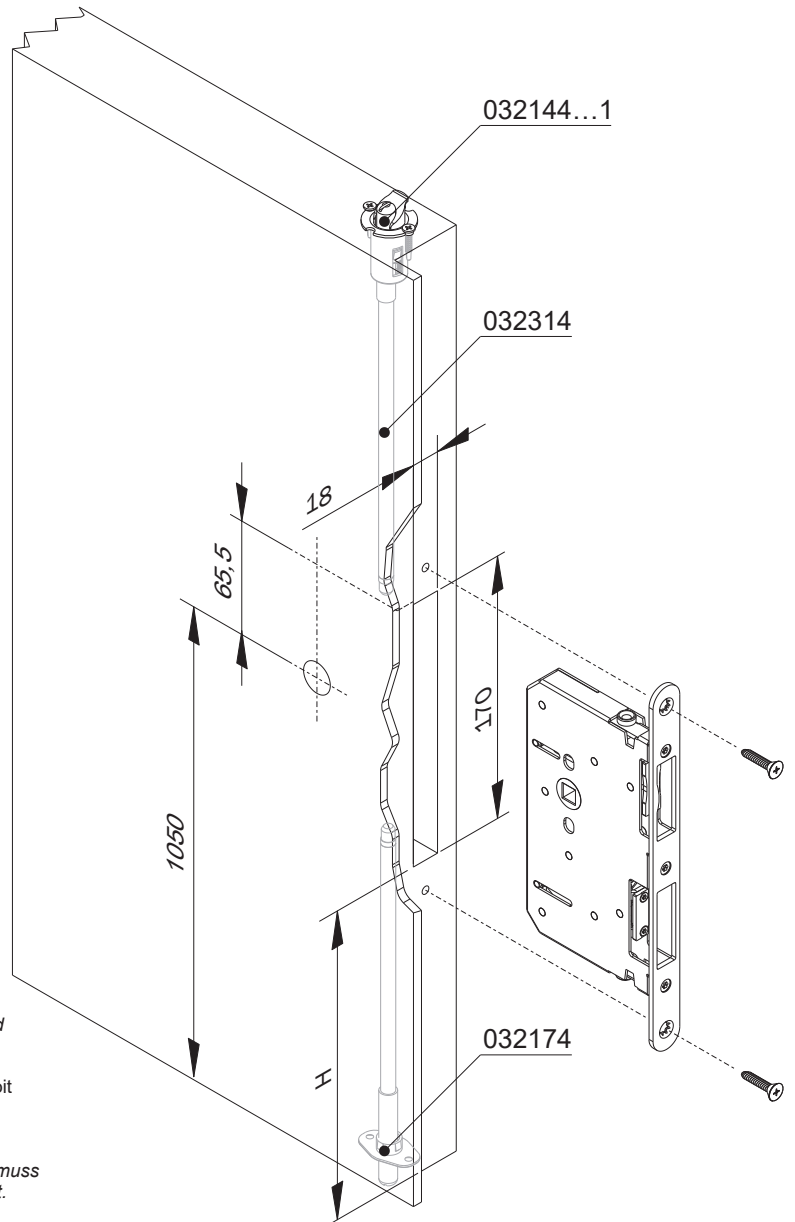

Nel caso di porta a due ante, la quota H è strettamente legata al posizionamento della serratura sull'anta principale. La contro serratura deve essere posizionata in modo che la cava dello scrocco sia centrata con lo scrocco stesso.

*In the case of a double leaf door, dimension H is closely related to the positioning of the lock on the main leaf. The counter lock must be positioned so that the latch groove is centred with the latch itself.*

Dans le cas d'une porte à deux vantaux, la dimension H est strictement liée au positionnement de la serrure sur le vantail principal. La contre-serrure doit être positionné de manière à ce que la rainure du loquet soit centrée avec le loquet lui-même.

*Bei einer zweiflügeligen Tür bezieht sich das Maß H ausschließlich auf die Positionierung des Schlosses auf dem Hauptflügel. Das Gegenschloss muss so positioniert werden, dass die Riegelnut mit dem Riegel selbst zentriert ist.*

En el caso de una puerta de dos hojas, la dimensión H está estrictamente relacionada con el posicionamiento de la cerradura en la hoja principal. El contador de bloqueo debe colocarse de forma que la ranura del pestillo esté centrada con el propio pestillo.

## I ISTRUZIONI PER L'INSTALLAZIONE

- 1) Non è consentito apportare modifiche alla contro serratura (forature, limature ecc.).
- 2) Non si devono inserire oggetti estranei all'interno della contro serratura.
- 3) La contro serratura non è reversibile.
- 4) La contro serratura deve essere inserita nell'apposita lavorazione sulla porta e fissata con viti diametro minimo 5mm.
- 5) La porta deve mantenere la distanza minima tra il frontale della serratura e la contro serratura come viene indicata dal fabbricante della porta (minimo 3mm).
- 6) Il perno quadro della maniglia deve essere di 9 mm. Non deve essere inserito con forza. Deve oltrepassare il nottolino della contro serratura.
- 7) Utilizzare solo cilindri con ingegno conforme alla norma DIN.
- 8) Verificare che la contro serratura non abbia sporgenze che impediscano il corretto funzionamento della contro serratura.
- 9) Non forzare la contro serratura con martello, pinze o altri utensili.
- 10) Non forzare la maniglia in senso contrario a quello di apertura (es. non sollevare la porta utilizzando la maniglia).
- 11) La contro serratura deve essere messa in funzione solo ed esclusivamente quando si sono verificate le corrette procedure di assemblaggio della porta (vedi documentazione fornita dal costruttore/venditore della porta).
- 12) La contro serratura e i relativi accessori quali ad es. elementi di fissaggio, contropiastre ecc. devono essere montati o sostituiti secondo le istruzioni del fabbricante di porte.
- 13) Ad installazione completata, verificare il corretto funzionamento e lubrificare le superfici di contatto dello scrocco.

## RACCOMANDAZIONI PER L'UTILIZZO E LA MANUTENZIONE

Non lasciare le aste in posizione di chiusura quando la porta è aperta.  
Non azionare contemporaneamente la maniglia e la chiave.

Si raccomanda agli occupanti o ai loro rappresentanti autorizzati, di eseguire i seguenti controlli di manutenzione almeno una volta al mese:

- 1) Controllare ed azionare la contro serratura assicurandosi che sia in soddisfacenti condizioni di funzionamento.
- 2) Controllare che le viti di fissaggio siano ben serrate.
- 3) Verificare che il foro in cui si deve innestare lo scrocco nel telaio e/o nella contropiastra non sia ostruito.
- 4) Controllare che le superfici di contatto dello scrocco e della contropiastra siano ben lubrificate. Se necessario, lubrificare con un lubrificante che abbia le temperature di impiego adeguate alle condizioni di utilizzo.
- 5) Il frontale, lo scrocco e il catenaccio non devono essere verniciati.
- 6) La contro serratura deve essere sostituita se non funziona in modo soddisfacente o sono visibili segni di forzatura.

## E INSTRUCTIONS FOR INSTALLATION

- 1) No alteration of the counter lock is allowed (drilling, filing etc.).
- 2) No extraneous object should be inserted into the counter lock.
- 3) The counter lock isn't reversible.
- 4) The counter lock must be inserted appropriately in the door and fixed with screws of 5mm diameter minimum.
- 5) The door must maintain the minimum distance between the front of the lock and the safety lock as indicated by the door manufacturer (minimum 3mm).
- 6) The required size of the handle square is 9 mm. It should be inserted beyond the handle counter lock follower without any forcing.
- 7) Use only cylinders with cam according to DIN standard.
- 8) Make sure that the striking plate is perfectly smooth in order to ensure the correct operation of the counter lock.
- 9) The counter lock should not be forced with hammer, pliers or other tools.
- 10) Do not force the handle in the opposite direction to the opening one (ex. do not lift the door with the handle).
- 11) The use of the counter lock is permitted only once the assembly of the door has been made according to the the correct procedure (See the documentation supplied by the door manufacturer/dealer).
- 12) Please follow the manufacturer instructions to install or replace the counter lock and its accessories (for example fixing elements, striking plate..).
- 13) When the assembling is completed, verify the correct function and lubricate the latch bolt contact surfaces.

## RECOMMENDATIONS FOR USE AND MAINTENANCE

The rods should not be in closed position when the door is open.  
Do not operate the handle and the key in the same time.

It is recommended to the users or approved representative to run the following ordinary maintenance at least on a monthly basis as follows :

- 1) Check and operate the counter lock to ensure that it works properly.
- 2) Check that the fixing screws are correctly tighten.
- 3) Check that the striking plate hole for the latch bolt insertion is free from obstruction.
- 4) Check that the contact surfaces between the latch bolt and the striking plate are well lubricated. If necessary use a lubricant with application temperature that is suitable to the operating conditions.
- 5) The forend plate, the latch bolt and the bolt should not be painted.
- 6) Replace the counter lock whenever it does not operate in the correct way or has some forcing signs.

## F INSTRUCTIONS D'INSTALLATION

- 1) Aucune changement ne peut être apporté à la contre la serrure (perçage, limage, etc.).
- 2) Ne pas introduire d'objets dans la contre la serrure.
- 3) La contre la serrure n'est pas réversible.
- 4) La contre la serrure doit être insérée dans l'espace correspondant de la porte et fixée à l'aide de vis de minimum 5 mm de diamètre.
- 5) La porte doit maintenir la distance minimale entre l'avant de la serrure et la serrure de sécurité comme indiqué par le fabricant de la porte (minimum 3 mm).
- 6) Le trou carré de la poignée doit être 9 mm. Ne pas forcer pour l'insérer. Elle doit dépasser la gorge de la contre la serrure.
- 7) Utiliser uniquement des cylindres avec mécanisme conforme à la norme DIN.
- 8) Vérifier que la contreplaqué ne présente aucune saillie empêchant le correct fonctionnement de la contre la serrure.
- 9) Ne pas forcer la contre la serrure au moyen d'un marteau, de pinces ou d'autres outils.
- 10) Ne pas forcer la poignée à tourner dans le sens inverse au sens d'ouverture (par ex. ne pas soulever la porte en utilisant la poignée).
- 11) Avant d'utiliser la contre la serrure, vérifier que les procédures d'assemblage de la porte aient été effectuées correctement (voir documentation du constructeur/vendeur de la porte).
- 12) La contre la serrure et ses accessoires, tels que fixations, contreplaqués etc., doivent être montés ou remplacés en suivant les instructions du constructeur des portes.
- 13) Après l'installation, vérifier le correct fonctionnement et lubrifier les surfaces qui sont en contact avec le pêne demi-tour.

## CONSEILS D'EMPLOI ET D'ENTRETIEN

Ne pas laisser les enchères en position de fermeture si la porte est ouverte.  
Ne pas actionner la poignée et la clé en même temps.

Il est recommandé aux personnel chargé ou à leurs représentants d'effectuer les contrôles d'entretien au moins une fois par mois :

- 1) Contrôler et actionner la contre la serrure et en vérifier les conditions de fonctionnement.
- 2) Contrôler que les vis de fixation aient été bien serrées.
- 3) Vérifier que le trou d'insertion du pêne demi-tour dans le bâti et/ou la contreplaqué ne soit pas obstrué.
- 4) Contrôler que les surfaces de contact du pêne demi-tour et de la contreplaqué aient été lubrifiées. Si nécessaire, vérifier que les températures d'emploi du lubrifiant soient conformes aux conditions d'emploi.
- 5) La têtère, le pêne demi-tour et le pêne dormant ne doivent être peints.
- 6) Remplacer la contre la serrure si elle ne fonctionne pas correctement ou si elle a été forcée.

## D MONTAGEANLEITUNGEN

- 1) Am Sicherheitsschloss dürfen keine Änderungen vorgenommen werden. (z.B. Bohrung, Feilen, usw.).
- 2) Keine Fremdkörper dürfen in das Sicherheitsschloss gesteckt werden.
- 3) Das Sicherheitsschloss ist nicht reversibel.
- 4) Das Sicherheitsschloss ist in die vorgesehene Sicherheitsschloss tasche in der Tür einzustecken und mit Schrauben M5 zu befestigen.

- 5) Die Tür muss den vom Türhersteller angegebenen Mindestabstand zwischen der Vorderseite des Schlosses und dem Sicherheitsschloss einhalten (mindestens 3 mm).
- 6) Das Sicherheitsschloss hat eine 9 mm Drückernuß. Der Drückervierkant (9mm) soll ohne Gewaltanwendung durch die Sicherheitsschlossnuß gesteckt werden können.
- 7) Es dürfen nur Profizylinder mit DIN Schließbart verwendet werden.
- 8) Prüfen Sie bei der Montage, daß das Schließblech eine einwandfreie Schließfunktion gewährleistet.
- 9) Sicherheitsschloss nicht mit Gewalt bearbeiten (Hammer, Zange etc.).
- 10) Der Türdrücker darf nur in Drehrichtung nach unten betätigt werden. (z.B. Türe nicht mit dem Griff anheben).
- 11) Das Sicherheitsschloss soll nur in Betrieb gesetzt werden, wenn alle Schritte für eine richtige Montage der Türe vorgenommen worden sind (siehe die vom Türhersteller zur Verfügung gestellte Dokumentation).
- 12) Das Sicherheitsschloss und die dazu gehörigen Komponenten (Befestigungsschrauben, Schließbleche..) sollten gemäß den Anleitungen vom Türhersteller verwendet werden.
- 13) Nach der vollständigen Montage prüfen Sie die korrekte Funktion und schmieren Sie ggf. die Kontaktfläche der Falle.

#### **GEBRAUCHS - UND BEDIENUNGSANLEITUNG**

Wenn die Türe auf ist, soll der Auktionen nicht verriegelt sein.  
Türdrücker und Schlüssel dürfen nicht gleichzeitig betätigt werden.

Die Anwender bzw. deren Vertretern wird empfohlen, folgende Funktionen mindestens 1 x monatlich zu überprüfen:

- 1) Sicherheitsschloss zur Gewährleistung der normalen Schließfunktionen prüfen und betätigen.
- 2) Verschraubungen auf festen Sitz prüfen.
- 3) Prüfen das die Schließblechlochung frei ist, damit die Falle sauber einschließt.
- 4) Prüfen, daß die Kontaktfläche von Falle und Schließblech geschmiert sind. Wenn nötig mit einem geeigneten Schmiermittel schmieren.
- 5) Das Lackieren oder Überstreichen von Stulp, Falle und Riegel ist nicht erlaubt.
- 6) Sollte das Sicherheitsschloss nicht einwandfrei laufen oder Einbruchspuren aufweisen, ist das Sicherheitsschloss sofort zu ersetzen.

#### **S INSTRUCCIONES DE INSTALACIÓN**

- 1) No se permite aportar modificaciones a la cerradura de seguridad (taladros, limados, etc.).
- 2) No deben introducirse objetos extraños dentro de la cerradura de seguridad.
- 3) La cerradura de seguridad no es reversible.
- 4) La cerradura de seguridad tiene que introducirse en el espacio mecanizado previsto de la puerta y sujetarse con tornillos de 5 mm de diámetro mínimo.
- 5) La puerta debe mantener la distancia mínima entre el frente de la cerradura y la cerradura de seguridad indicada por el fabricante de la puerta (mínimo 3 mm).
- 6) El perno cuadrado de la manilla tiene que ser de 9 mm. No se debe introducir haciendo fuerza. Tiene que rebasar el trinquete de la cerradura de seguridad.
- 7) Utilizar únicamente cilindros con mecanismo conforme a la norma DIN.
- 8) Comprobar que la contraplaca no tiene salientes que impidan el funcionamiento correcto de la cerradura de seguridad.
- 9) No forzar la cerradura de seguridad con un martillo, alicates u otras herramientas.
- 10) No forzar la manilla en el sentido contrario al de apertura (por ejemplo, no levantar la puerta utilizando la manilla).
- 11) La cerradura de seguridad se tiene que poner en función sola y exclusivamente después de haber comprobado que la puerta ha sido ensamblada correctamente (Véase la documentación suministrada por el fabricante o vendedor de la puerta).
- 12) La cerradura de seguridad y sus accesorios, tales como por ejemplo los elementos de fijación, contraplacas, etc., tienen que montarse o cambiarse siguiendo las instrucciones del fabricante de puertas.
- 13) Una vez terminada la instalación, comprobar si el funcionamiento es correcto y lubricar las superficies de contacto del resbalón.

#### **RECOMENDACIONES DE USO Y DE MANTENIMIENTO**

No dejar las subastas en la posición de cierre cuando la puerta está abierta.  
No accionar simultáneamente la manilla y la llave.

Se recomienda a los ocupantes o a sus representantes autorizados, que lleven a cabo los siguientes controles de mantenimiento al menos una vez al mes:

- 1) Comprobar y accionar la cerradura de seguridad asegurándose que se encuentra en buenas condiciones de funcionamiento.
- 2) Comprobar que los tornillos de sujeción están bien apretados.
- 3) Comprobar que el orificio dentro del cual tiene que acoplarse el resbalón en el marco o la contraplaca no está obstruido.
- 4) Comprobar que las superficies de contacto del resbalón y de la contraplaca están bien lubricadas. De ser necesario, lubricar con un lubricante que tenga temperaturas de uso adecuadas a las condiciones de utilización.
- 5) El frente, el resbalón y el cerrojo no tienen que estar pintados.
- 6) La cerradura de seguridad debe cambiarse si no funciona de manera satisfactoria o si muestra signos visibles de forzamiento.