

Indeks: 1-693-0835
Kod EAN: 4011881548723



Producent:	Athmer
Wykończenie:	Naturalne
Materiał:	Aluminium
Do drzwi:	Dymoszczelnych, Przeciwożarowych
Wymiar profilu (mm):	14,8x30
Długość (mm):	833
Wysuw max (mm):	12
Sposób montażu:	Od dołu skrzydła
Trwałość:	1 000 000 cykli

Warianty produktu

Indeks	Cena
USZCZELKA OPADAJĄCA SCHALL-EX L-15/30 QFS 833mm [>708mm] [AKCESORIA 5503] 1-693-0835	260,82 zł VAT 23%
USZCZELKA OPADAJĄCA SCHALL-EX L-15/30 QFS 708mm [AKCESORIA 5503] 1-693-0710	260,82 zł VAT 23%
USZCZELKA OPADAJĄCA SCHALL-EX L-15/30 QFS 958mm [>833mm] [AKCESORIA 5503] 1-693-0960	267,22 zł VAT 23%
USZCZELKA OPADAJĄCA SCHALL-EX L-15/30 QFS 1083mm [>958mm] [AKCESORIA 5503] 1-693-1085	274,07 zł VAT 23%
USZCZELKA OPADAJĄCA SCHALL-EX L-15/30 QFS 1210mm [>1083mm] [AKCESORIA 5503] 1-693-1210	283,81 zł VAT 23%

Opis produktu

Uszczelka opadająca o długości 833 mm umieszczona w aluminiowym profilu o wymiarach 14,8x30 mm i wykonana z samogasnącego silikonu. Montowana od dołu skrzydła drzwi w łatwy sposób bez konieczności korzystania z narzędzi (innowacyjny system Quick-Fix).

Zastosowanie

Uszczelka dedykowana jest do zastosowania w **drzwiach drewnianych**, a także w drzwiach dymoszczelnych i przeciwpożarowych. Jej maksymalny wysuw wynosi 12 mm.



Właściwości



Izolacja akustyczna oraz ochrona przed pyłem i kurzem

Prawidłowo zamontowana uszczelka chroni przed przedostawaniem się kurzu, pyłu oraz innych drobnych zanieczyszczeń do wnętrza budynku / pomieszczenia. Ogranicza także ryzyko powstawania przeciągów, a ponadto zapewnia izolację akustyczną.

Trwałość i niezawodność

Model uszczelki Schall-Ex® L-15/30 QFS wyróżnia się wysoką jakością wykonania oraz niezawodnością.

Jej trwałość została **przetestowana na 1 000 000 cykli pracy** co oznacza, że sprosta ona trudnym warunkom użytkowania w drzwiach, znajdujących się w obiektach użyteczności publicznej. Wytrzymałość uszczelki potwierdzają testy przeprowadzone w cieszącym się uznaniem i renomą niemieckim laboratorium MPA NRW.

Marka

Athmer to znana niemiecka marka specjalizująca się w produkcji uszczelek opadających oraz systemów ochrony palców. Rozwiązania Athmer charakteryzują się wysoką jakością wykonania i wykończenia oraz znakomitą wytrzymałością. Przedsiębiorstwo posiada własne profesjonalne laboratorium specjalizujące się w testach akustycznych, które jest stale monitorowane przez ift Rosenheim. Dodatkowo Athmer współpracuje z uznanym niemieckim instytutem MPA NRW, specjalizującym się w badaniach technicznych oraz certyfikacji produktów.

Logo Athmer

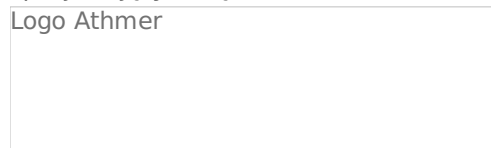

Przedstawione informacje nie stanowią oferty handlowej w rozumieniu art.66 §1 Kodeksu Cywilnego. Ze względu na ciągle poszerzanie asortymentu niektóre informacje mogą być nieaktualne. NOVET Spółka z o.o. zastrzega sobie prawo do dokonywania zmian oraz poprawiania treści udostępnianych w serwisie www.novet.eu w każdym czasie i w dowolnym zakresie bez wcześniejszego powiadomienia użytkowników. Kolory mają charakter orientacyjny i ze względu na technologię reprodukcji mogą się one różnić od rzeczywistych kolorów produktu.

