

Drzwi o wadze do 160 kg

Wysokość skrzydła (mm)	2700	4	4	4	5	5	5	5	5	Ctd	Ctd
	2400	4	4	4	5	5	5	5	5	Ctd	Ctd
	2300	3	3	4	4	5	5	5	3	Ctd	Ctd
	2200	3	3	3	4	4	4	3	3	Ctd	Ctd
	2100	3	3	3	3	4	3	3	3	Ctd	Ctd
	2000	3	3	3	3	3	3	3	Ctd	Ctd	Ctd
	1900	3	3	3	3	3	3	Ctd	Ctd	Ctd	Ctd
	1800	3	3	3	3	3	Ctd	Ctd	Ctd	Ctd	Ctd
	1200	3	3	3	3	Ctd	Ctd	Ctd	Ctd	Ctd	Ctd
	800	3	3	3	3	Ctd	Ctd	Ctd	Ctd	Ctd	Ctd
		600	800	900	1000	1050	1100	1150	1200	1250	1300
		Szerokość skrzydła (mm)									

X	Sugerowana liczba zawiasów
3	Zastosuj zawiasy do drzwi o wadze do 200 kg, użyj 3 zawiasów
Ctd	Prosimy o kontakt z działem obiektowym

Podczas montażu należy zwrócić uwagę na to, aby zachować odpowiedni rozstaw pomiędzy poszczególnymi zawiasami. Niezbędne jest też zamontowanie górnego i dolnego zawiasu w prawidłowej odległości od górnej oraz dolnej krawędzi skrzydła, w taki sposób, jak zostało to zaprezentowane na poniższej grafice.

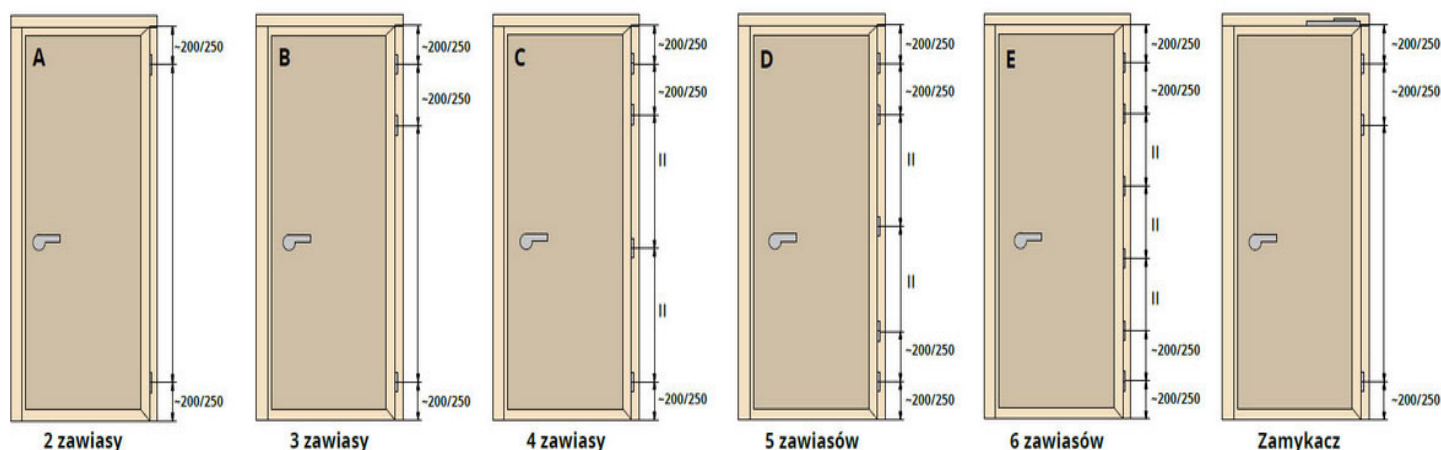

Montaż i regulacja

Zastosowana konstrukcja trzpieni umożliwia stabilne i pewne osadzenie zawiasu, a jego montaż ułatwiają specjalne, dedykowane przyrządy oraz zestawy montażowe dostępne na osobne zamówienie. Po zamocowaniu obu części zawiasu położenie osadzonego przy ich użyciu skrzydła można regulować w trzech płaszczyznach (poziomej / pionowej / głębokości). Regulacja wykonywana jest przy użyciu jednego klucza i nie wymaga demontażu skrzydła. Drzwi mogą być regulowane w trakcie użytkowania.



REGULACJA BOCZNA W SKRZYDLE



REGULACJA BOCZNA W OŚCIEŻNICY



REGULACJA WYSOKOŚCI

Do modelu Ursus można dopasować liczne aluminiowe nasadki, które są dostępne w szerokim wyborze atrakcyjnych wykończeń kolorystycznych. Dzięki temu wybranie nasadki odpowiadającej kolorystyce skrzydła drzwiowego oraz stylizyce i kolorystyce wybranego wnętrza, nie stanowi żadnego problemu.

Marka

Otlav to włoska firma posiadająca ponad 50 lat doświadczenia w projektowaniu oraz produkcji zawiasów do drzwi i okien. Jej oferta obejmuje zawiasy wpuszczane, wkręcane, przykręcane, przykręcano-wkręcane, a także przyrządy montażowe, nakładki, nasadki do zawiasów, stabilizatory skrzydła oraz inne akcesoria. Wzrost zainteresowania rozwiązaniami Otlav na przestrzeni ostatnich lat zapewnił marce dynamiczny rozwój, dzięki czemu uzyskała ona wiodącą pozycję na rynku. Aby sprostać rosnącemu zapotrzebowaniu klientów i skrócić terminy dostaw, w zakładach Otlav wdrożony został całkowicie zautomatyzowany proces produkcji i magazynowania wyrobów gotowych. Obecnie firma eksportuje swoje produkty nie tylko do państw europejskich, ale także do kilkudziesięciu krajów położonych na innych kontynentach.

