

Karta produktu: DOLNA CZĘŚĆ ZAWIASU URSUS 3-D OT 495 180 9,5x55mm (3T) GALWANIZOWANA NA BIAŁO

NOVET

Indeks: **CG4951808H23**

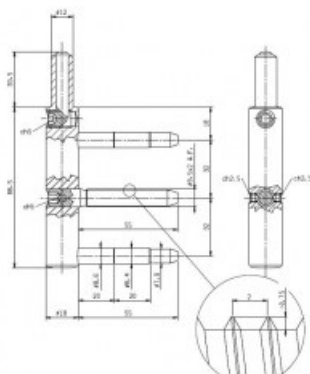

Producent:	Otlav
Wykończenie:	8H - galwanizowane na biało
Materiał:	Stal
Średnica (mm):	Ø 18
Materiał drzwi:	Drewniane
Ilość trzpieni:	3
Rodzaj drzwi:	Z przylgą
Regulacja:	3-D
Materiał ościeżnicy:	Drewniana

Warianty produktu

Indeks	Cena
DOLNA CZĘŚĆ ZAWIASU URSUS 3-D OT 495 180 9,5x55mm (3T) GALWANIZOWANA NA BIAŁO CG4951808H23	24,37 zł VAT 23%
DOLNA CZĘŚĆ ZAWIASU URSUS 3-D OT 495 180 M10x1x22mm (2T) GALWANIZOWANA NA BIAŁO CG4951808H22	41,41 zł VAT 23%

Opis produktu

Dolna część zawiasu Ursus o średnicy 18 mm charakteryzuje się nowoczesnym, prostym oraz kompaktowym kształtem. Została wyposażona w trzy trzpienie 55 mm.

Jest dedykowana do drzwi wykonanych z drewna. Położenie zawiasu Ursus można łatwo oraz wygodnie regulować w trzech płaszczyznach (bocznej, pionowej oraz poziomej), za pomocą jednego klucza.

Zastosowanie

Dolna część zawiasu Ursus jest odpowiednia do zastosowania w połączeniu z górną częścią na drzwiach drewnianych z przylgą.

Wykończenie

Dolna część zawiasu Ursus oznaczona symbolem CG4951808H23 jest dostępna w wykończeniu galwanizowanym na biało.

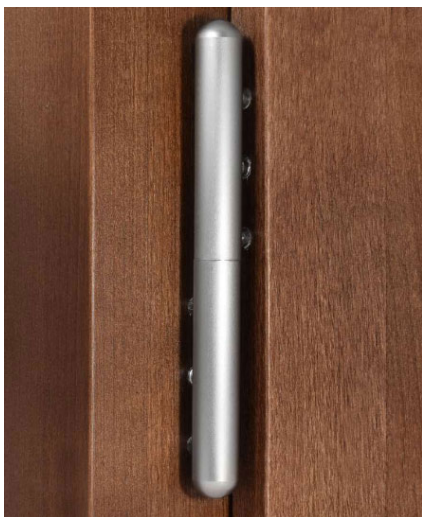

Montaż i regulacja

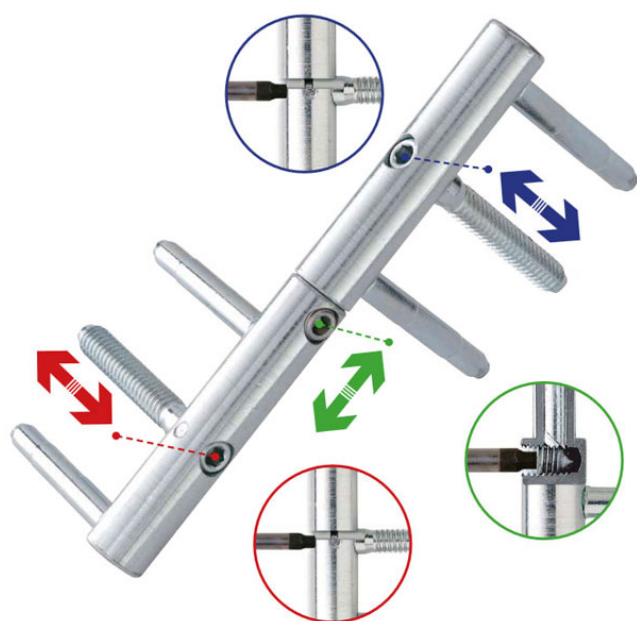

Przemysłana konstrukcja

Zastosowana konstrukcja trzpieni umożliwia stabilne i pewne osadzenie zawiasu, a jego montaż ułatwiają specjalne, dedykowane przyrządy oraz zestawy montażowe dostępne na osobne zamówienie.

Regulacja 3D

Po zamocowaniu zawiasu jego położenie można w wygodny sposób regulować w trzech płaszczyznach (poziomej, pionowej i głębokości) w taki sposób, jak prezentuje to rysunek. Regulacja wykonywana jest przy użyciu jednego klucza i nie wymaga demontażu skrzydła. Drzwi mogą być regulowane w trakcie użytkowania.

Liczne nasadki do wyboru

Do modelu Ursus można dopasować liczne aluminiowe nasadki, które są dostępne w szerokim wyborze atrakcyjnych wykończeń kolorystycznych. Dzięki temu wybranie nasadki odpowiadającej kolorystyce skrzydła drzwiowego oraz stylistyce i kolorystyce wybranego wnętrza, nie stanowi żadnego problemu.

Marka

Przedstawione informacje nie stanowią oferty handlowej w rozumieniu art.66 §1 Kodeksu Cywilnego. Ze względu na ciągle poszerzanie asortymentu niektóre informacje mogą być nieaktualne. NOVET Spółka z o.o. zastrzega sobie prawo do dokonywania zmian oraz poprawiania treści udostępnianych w serwisie www.novet.eu w każdym czasie i w dowolnym zakresie bez wcześniejszego powiadomienia użytkowników. Kolory mają charakter orientacyjny i ze względu na technologię reprodukcji mogą się one różnić od rzeczywistych kolorów produktu.

Otlav to włoska marka specjalizująca się w produkcji zawiasów do drzwi i do okien od ponad 50 lat. Produkcja odbywa się w jednej z najnowocześniejszych fabryk w Europie, a najważniejszymi cechami produkowanych zawiasów są ich wysoka jakość oraz funkcjonalność. Najwyższe standardy, którymi kieruje się Otlav dotyczą nie tylko samych produktów, ale także całej działalności firmy, szacunku dla pracowników oraz środowiska naturalnego.

