



Indeks: CI320150H002

Klasyfikacja wg normy EN 1935:2002

2 7 3 0 1 1 0 1 0

Producent:	Otlav
Wykończenie:	H0 - Galwanizowane na biało
Materiał:	Stal
Średnica (mm):	Ø 15
Nośność dla 2 zawiasów (kg):	60
Materiał drzwi:	Drewniane
Ilość trzpieni:	3
Rodzaj drzwi:	Z przyłą

Warianty produktu

Indeks	Cena
ZAWIAS OT 320 150 GALWANIZOWANY NA BIAŁO CI320150H002	4,31 zł VAT 23%

Opis produktu

Zawias OT 320 o średnicy 15 mm charakteryzuje się nowoczesnym, prostym oraz kompaktowym kształtem. Został wykonany ze stali nierdzewnej i wyposażony w trzy trzpienie, górny i dolny o długości 42 mm oraz środkowy o długości 50 mm.

Zastosowanie

Zawias OT 320 Ø15 jest dedykowany do zastosowania na drzwiach przylgowych wykonanych z drewna. Może zostać zamontowany zarówno w lewych, jak i w prawych skrzydłach drzwiowych o maksymalnej wadze 60 kg.

Wykończenie

Zawias OT 320 oznaczony symbolem CI320150H002 występuje w wykończeniu galwanizowanym na biało.

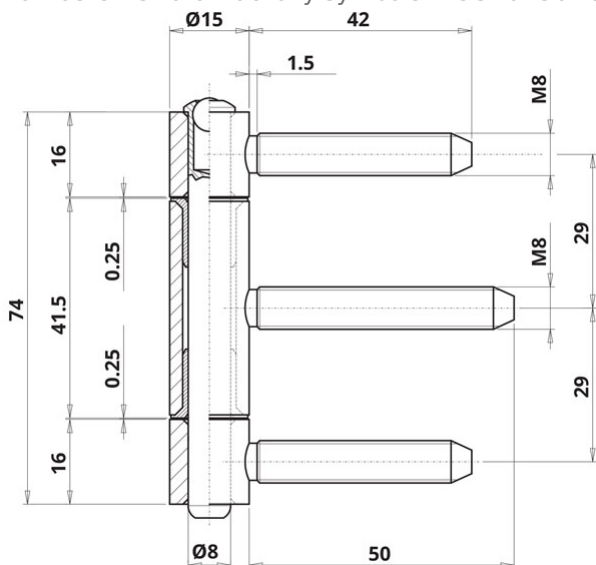

Przedstawione informacje nie stanowią oferty handlowej w rozumieniu art.66 §1 Kodeksu Cywilnego. Ze względu na ciągle poszerzanie asortymentu niektóre informacje mogą być nieaktualne. NOVET Spółka z o.o. zastrzega sobie prawo do dokonywania zmian oraz poprawiania treści udostępnianych w serwisie www.novet.eu w każdym czasie i w dowolnym zakresie bez wcześniejszego powiadomienia użytkowników. Kolory mają charakter orientacyjny i ze względu na technologię reprodukcji mogą się one różnić od rzeczywistych kolorów produktu.

Marka



Otlav to włoska marka specjalizująca się w produkcji zawiasów do drzwi i do okien od ponad 50 lat. Produkcja odbywa się w jednej z najnowocześniejszych fabryk w Europie, a najważniejszymi cechami produkowanych zawiasów są ich wysoka jakość oraz funkcjonalność. Najwyższe standardy, którymi kieruje się Otlav dotyczą nie tylko samych produktów, ale także całej działalności firmy, szacunku dla pracowników oraz środowiska naturalnego.
